

# DB51

## 四川省地方标准

DB51/T 2589.1—2019

---

### 四川彝绣 第1部分 针法技艺

2019-04-16 发布

2019-05-01 实施

四川省市场监督管理局

发布



## 目 次

前 言 .....	II
1 范围 .....	1
2 针法分类 .....	1
3 针法 .....	2

## 前 言

本标准按 GB/T 1.1-2009 给出的规则起草。

本标准由四川省纤维检验局提出并归口。

本标准由四川省市场监督管理局批准。

本标准起草单位：四川省纤维检验局、四川大学、成都纺织高等专科学校、凉山州质量技术监督局、甘洛县妇女刺绣协会、凉山阿英莫彝族精品服饰有限公司、凉山西月彝族文化投资有限公司、凉山州贾佳传统服饰生产有限公司、峨边彝族自治县妇联、峨边彝族自治县市场和质量技术监督局。

本标准主要起草人：刘才容、赵敏、曾蓉、王康建、朱利容、文勇、吴巧玲、虞卫东、唐楠、吴起宏、袁宇萍、王海燕、张振英、沈比阿英莫、阿牛阿呷、贾巴子则、阿赫秀枝、廖佳、周梅。

# 四川彝绣 第1部分 针法技艺

## 1 范围

本标准规定了四川彝绣针法的名称、分类和具体要求。

本标准适用于四川省内，在棉、毛、麻、丝、化纤纺织品或皮革底料上，采用彝族传统绣花工艺、手工生产的刺绣产品。

## 2 针法分类

四川彝绣针法类别按其应用和制作技艺特点分为：基础针法类，平绣针法类，锁绣类，拴钉类，挑花、数纱绣类，贴布、裹布类和缠绕类等七大类，见表1。

表1 四川彝绣针法类别表

类别	序号	针法名称	备注
1、基础针法类	1.1	短针	又名点针
	1.2	回针	又名扣针、切针
	1.3	接针	又名倒退针
	1.4	滚针	分藏滚、亮滚
	1.5	撒针	又名松针、散针
	1.6	串针	
2、平绣针法类	2.1	齐针	分直绣、横绣、斜绣
3、锁绣类	3.1	辫子针	又名辫针、锁针、勾针、链绣、连环针 分闭口辫子针和开口辫子针
	3.2	锁花绣	又名扣眼绣
	3.3	锁边绣	又名锁扣眼边
	3.4	包边绣	又名狗牙锁边绣
4、拴钉类	4.1	盘线绣	又名钉线绣、线条绣
	4.2	钉金绣、钉银绣	又名包金绣、包银绣
	4.3	拴针	又名闫针

表1 (续)

类别	序号	针法名称	备注
5、挑花、数纱绣类	5.1	挑花绣	分为十字挑花绣和大十字挑花绣。十字挑花绣又名十字架花、架花、十字绣、挑花绣、数纱绣。大十字挑花绣又名架架针、篱笆针。
	5.2	编布绣	又名编绣和数纱绣。
	5.3	编织绣	又名织绣。
6、贴布、裹布类	6.1	剪花贴布绣	又名剪花、补绣
	6.2	裹布绣	
	6.3	布条绣	
	6.4	嵌绣	
7、缠绕类	7.1	打籽针	又名打子针、打籽绣、打子绣

### 3 针法

#### 3.1 基础针法

##### 3.1.1 短针

又名点针，选择纹样中适宜位置出针，紧靠出针处入针，如图1(a)所示，1位置出针2位置入针，以很短的线迹形成点子，第二针与第一针之间以串联相接，以后类推。

注：短针常用于点缀花蕊等纹样。图1(b) - (d)为短针在四川彝绣中常见的应用方式。

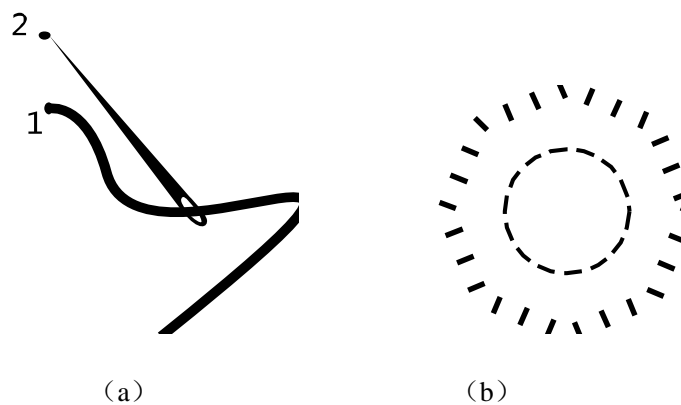



图1 短针

### 3.1.2 回针

又名扣针、切针。选择纹样中适宜位置出针，逆刺绣方向回退入针，针在绣布下面沿入针和出针点连成的直线向前出针。如图2所示，按图中单数位置出针，双数位置入针，双数针落针点紧紧靠拢单数针的出针点，使第二针与第一针线迹首尾相连，即1出2进，3出4进，以后类推。常用于绣品边缘的毛边处理及贴补的固定，同时使显露的针脚齐整顺滑。

注：回退时线迹较短，形成间距较大的点子，或以3~5针为一组间断使用，为变形回针。

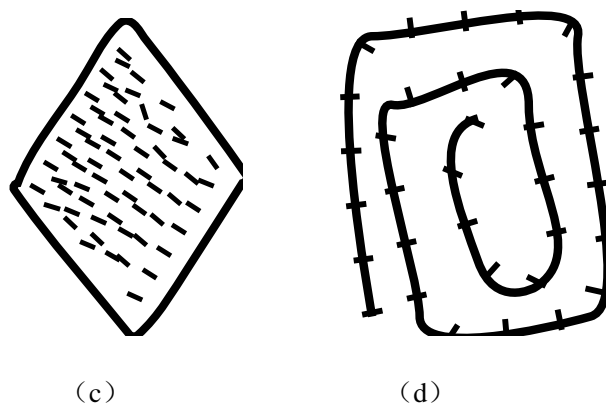

图2 回针

### 3.1.3 接针

又名倒退针，以短平针单数针出针，双数针入针，第二针回刺到第一针出针处，将线刺破而入，使线迹连接，如图3所示。依其针脚长短和回刺点的差异形成短接针和长接针，线迹直挺平顺。

注：四川彝绣中常用于表现各种纤细的线条，如云纹、水纹、花卉、须、杆等。

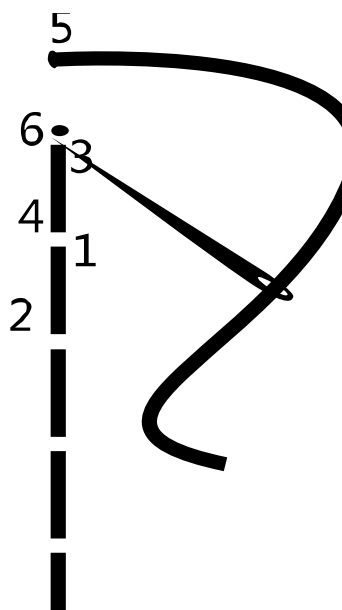

图3 接针

### 3.1.4 滚针

从纹样线条的头端出针，回退入针，再向前于第一针线迹的中后部出针；第二针出针处位于第一针落针处之前，针脚紧逼线迹，一针靠一针的退。如图 4-1 所示单数出针，双数入针。刺绣时除第一针之外，起针落针手都在布面上。滚针分藏滚和亮滚。藏滚是用后一针绣线盖住前一针的针脚，使其被掩藏，如图 4-1 所示；亮滚是出针处略露针脚，入针处藏于第二针线下，如图 4-2 所示；滚针应用如图 4-3 所示。

注：滚针线迹纤细，可以滚直线也可依纹样的弯曲走势作车拧旋转。适用于勾画纹样轮廓、花草叶脉、细茎以及树藤、松针、烟云、人物衣褶等。

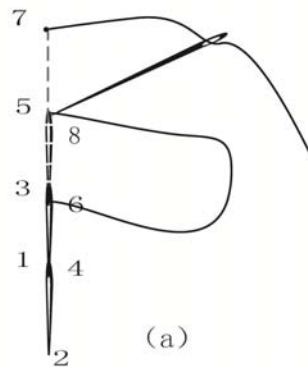

图 4-1 滚针和藏滚



图 4-2 亮滚

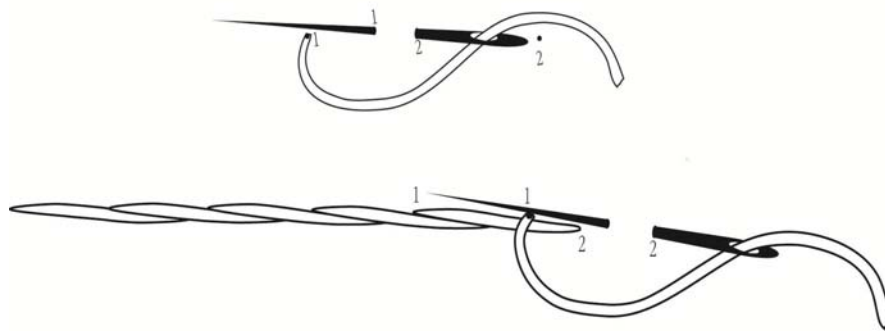

图 4-3 滚针应用

### 3.1.5 撒针

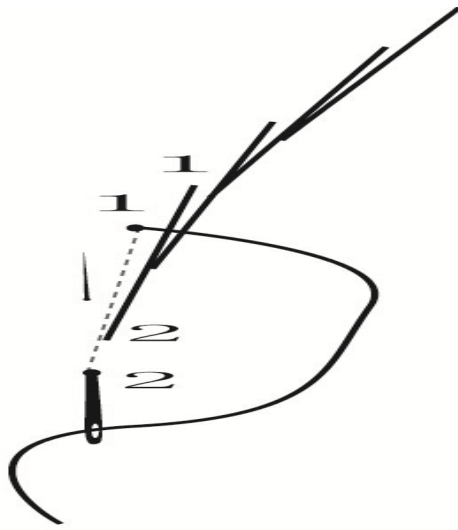
又名松针，以圆形或扇形纹样的圆心附近为出针点，向四周散开入针。线迹与线迹之间以均匀角度分布，整体呈扇面或圆形辐射散开，如图 5 所示。

注：撒针造型有圆形和扇形，四川彝绣中常用于绣花蕊、松叶、太阳和草丛。

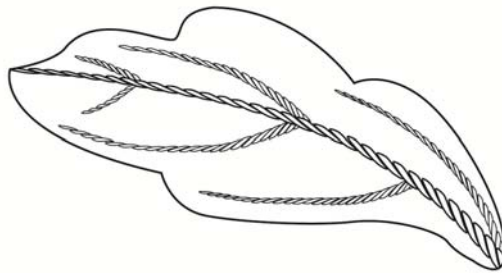

图 5 撒针

### 3.1.6 串针

根据纹样选择合适位置出针，然后沿直线依次从第一针进，第二针出，以后类推。如图 6 所示。串针的特点是等针距离多次刺入布面，然后直接抽出，形成线迹长短一致，间距一致的条线。

注：串针常用于绣制有间距的针迹，四川彝绣中常用于编绣及两布面的合纳。

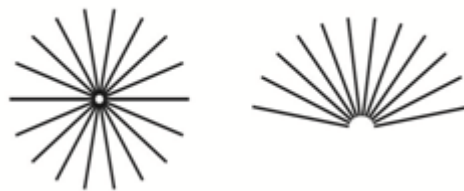

图 6 串针

### 3.2 平绣针法类

#### 3.2.1 齐针

齐针起针和落针均位于纹样边缘，由呈平行直线的线迹构成绣面，如图 7-1 所示，从单数处出针、双数处入针，即从 1 处出针，从 2 处入针。其刺绣时的要点是出针、落针间隔均匀，起针和落针均位于图案边缘的外侧，针脚整齐、轮廓清晰，线迹平行排列，不参差交错重叠、不露底。

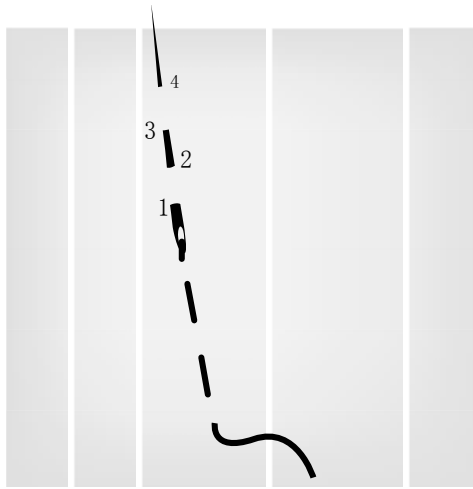
分直绣、横绣和斜绣，线迹沿竖直为直绣，线迹沿水平方向为横绣，线迹根据纹样走势沿其它方向为斜绣，图 7-2 所示。

注：齐针在四川彝绣中常用于绣制小面积、色彩单一的纹样，如小花卉花瓣、叶片等。



图 7-1 齐针针法图



图 7-2 横绣

直绣

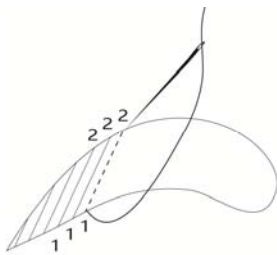
斜绣

### 3.3 锁绣类

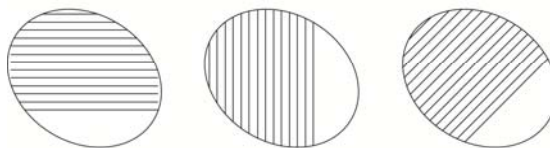
#### 3.3.1 辫子针

又名辫针、锁针、链绣、连环针，由绣线形成圈环互相锁套而成，形似辫子或锁链样的线迹，其绣法如图 8 所示，在双数处入针，单数处出针，出针时将线从针下方绕过压在针后，形成线环，出针后将线拉紧，本次形成的圈环与上一个圈环套住形成锁链。如图 8 所示。

分闭口辫子针和开口辫子针。图 8 中左图，第二圈环的入针点与前一圈环的出针点落于同一位置，

形成闭合的线圈，为闭口辫子针。图8中右图，第二圈环的入针点与前一圈环的入针点相距一定距离，形成开口的线圈，为开口辫子针。

注：四川彝绣中常将辫子针用于链绣、线条绣或表达花草、昆虫的茎叶、须条等。



图8-1 闭口辫子针



图8-2 开口辫子针

### 3.3.2 锁花绣

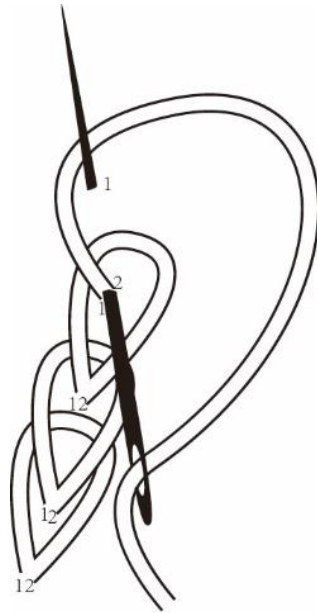
又名扣眼绣。刺绣时在纹样的一侧边缘入针，对侧边缘出针，入针时线从针下方绕过压在针后，边出针边将绣线拉紧，线迹形成一个L型线圈，针针相扣，即如图9所示，单数处出针，双数处入针，入针点和出针点均位于图案轮廓的外边缘，由锁花的直线线迹覆盖绣面，短弧线线迹沿轮廓形成锁子勾边。

注：锁花是辫子针的延展运用，时常根据图案的形状，结合旋转、车拧等技法使用。

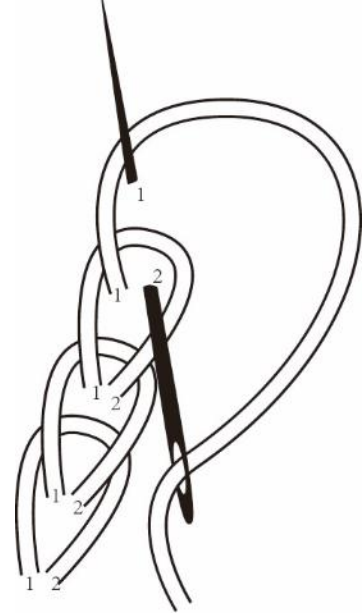

图9 锁花绣

### 3.3.3 锁边绣

又名锁扣眼边。针法同锁花绣，根据锁边需要，在距布边一定宽度位置入针，经绣布边缘由背面向表面出针，出针时绣线位于针后，拉紧形成锁扣包锁布边。如图 10 所示。常用于布料边缘的加固及美化。

注：锁边绣正面针脚可呈直线排列，也可呈弧状或三角形排列。

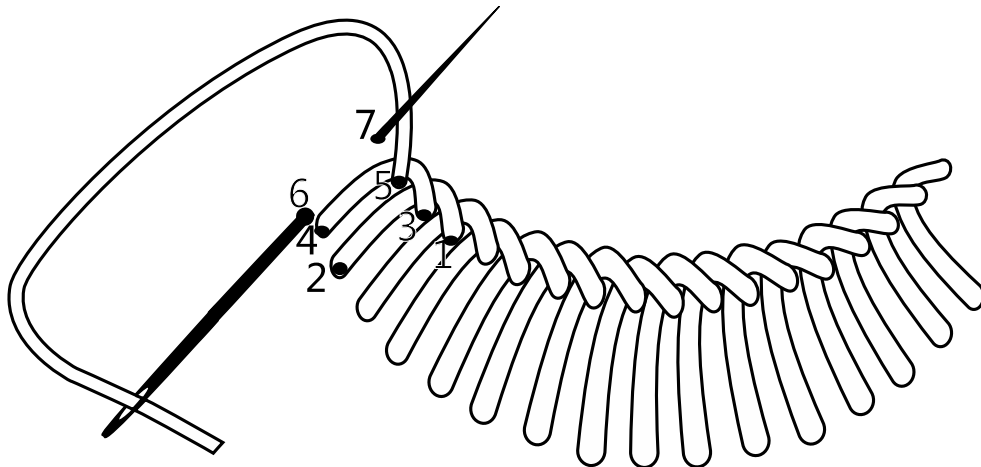

图10 锁边绣

### 3.3.4 包边绣

又名狗牙锁边绣，第一针将线从布边背面引向正面然后从 1 处入针，从该处布的背面出针，在正面拉出第一根长线；第二针将线从布边背面引向正面，然后从 2 处入针，在布边上缘形成第一根短线；然后再从 3 入针，形成与第一根长线平行的第二根长线，再从 4 入针形成第二根短线；重复上述动作直至完成 10 针一个循环，形成一个楔形狗牙。如图 11 所示。

注：狗牙锁边绣的技法在彝族服饰中运用十分频繁，头帕、服装、荷包等绣品边缘都常用包边绣包裹。

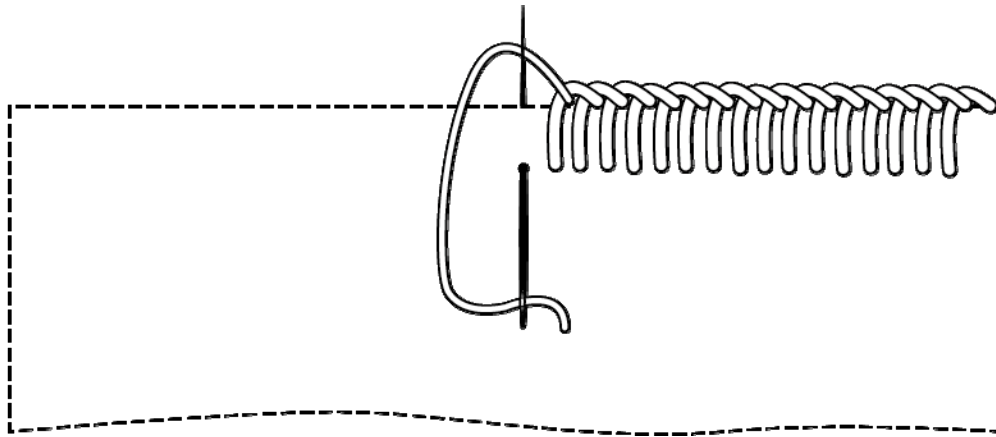

图11包边绣

### 3.4 拴、钉类

#### 3.4.1 盘线绣

又名钉线绣，先用饰线或细布条在布面上盘出图案，再另用细线沿垂直方向将其固定，如图 12 所示。盘出图案的绣线称为铺线，常用较粗的膨体线、毛线、马尾线、棉线等。固定铺线的绣线称为钉线，一般较细。钉线的间距视纹样和用途而定，钉线越密绣品越牢固。

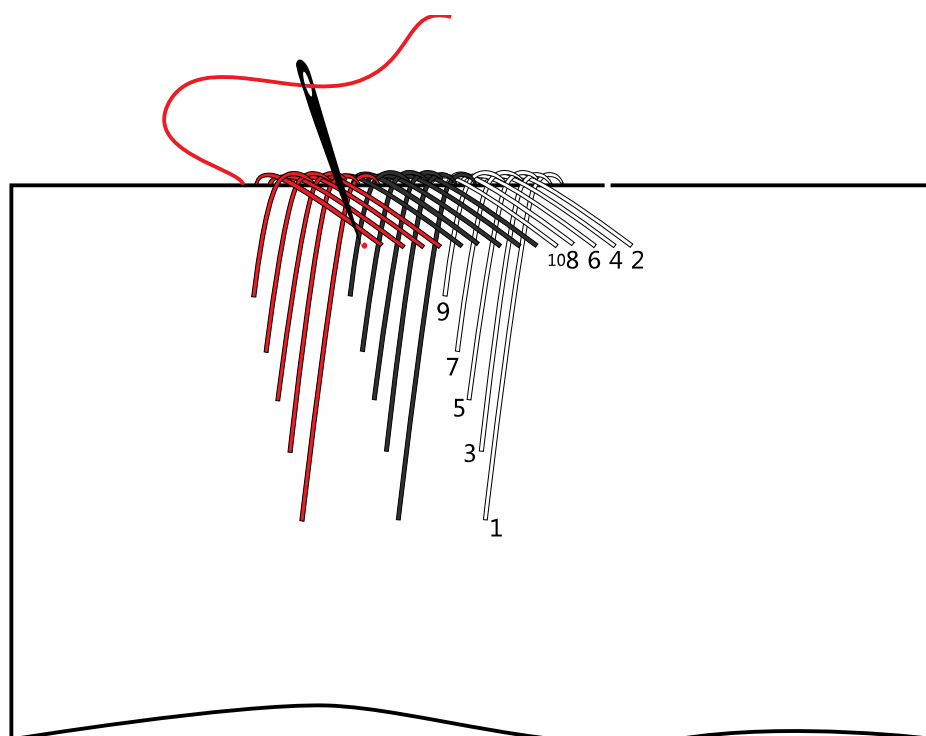
注：盘花纹样常用窗格、石阶、铁链、铁环、波浪、南瓜子等。



图12 盘线绣

#### 3.4.2 钉金绣，钉银绣

钉金绣，又名包金绣。钉银绣，又名包银绣。由金银线作为铺线，细线作为钉线刺绣的盘线绣。采用金线盘出图案，称为包金绣。采用银线称为包银绣。如图 13 所示。

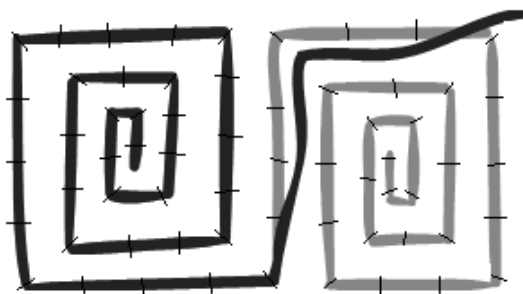

图13 钉金绣

### 3.4.3 拴针

又名闷针，用来固结长绣线的针法，横切短针线迹拴结于下面的长绣线上，可直拴（与被拴结线垂直）也可斜拴。拴针一方面起到固定长绣线的作用，同时也起到辅助完成纹样的装饰作用，如图14所示。

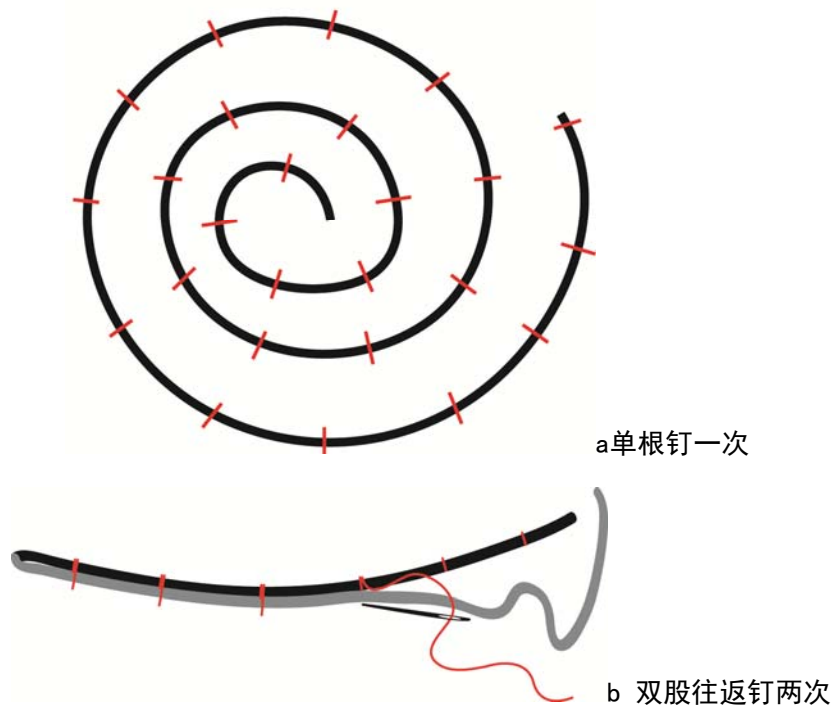

图14 拴针

## 3.5 挑花类和数纱绣类

### 3.5.1 挑花绣

#### 3.5.1.1 十字挑花绣

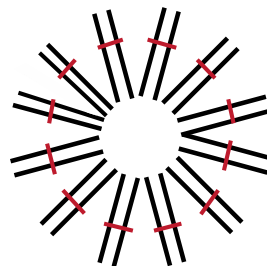
又名十字架花、架花、十字绣、挑花绣、数纱绣。挑花绣采用经纬密度接近的平纹布，刺绣时依据纹样需要确定起始位置，从平纹布纱线间出针，以该点为一个顶点分别沿经向和纬向数相同根数纱线（常为2~4根纱），构成一个正方形，向对角顶点入针，以正方形边长为距，绣出与第一针等长的平行线，

如此重复，直到绣完一行，再返回搭十字，此种针法的正面都是十字，反面都是直线，如图 15-1 所示。（直线为正面线迹，虚线为反面线迹）。



图15-1十字挑花

### 3.5.1.2 大十字挑花绣

又名架架针、篱笆针。大十字绣线迹较长，针法与十字绣类似，在返回架十字时，搭成首尾相交形成栅栏形，如同交错排列的篱笆。如图 15-2 所示。

注：在四川彝绣中通常用于边饰或作为某个花型的框架。

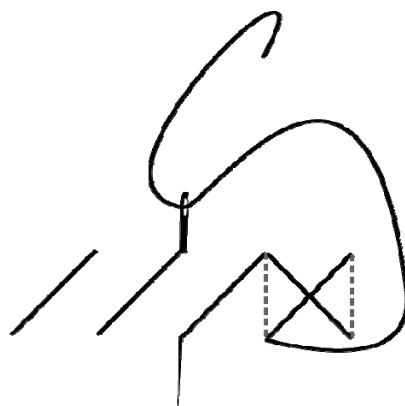

图15-2 大十字挑花

### 3.5.2 编布绣

编布绣又名编绣、数纱绣，是模仿提花织物的纹样，刺绣时也需依托绣布的纱线数纱，其方法是沿平行于织物的经纱或纬纱的方向，以间隔一根或两根纱线的规律，在底布的纱线间按花型绣入绣线形成花纹，如图 16 所示。

注：四川彝绣中头帕、包包等物件上常会用到此绣法。

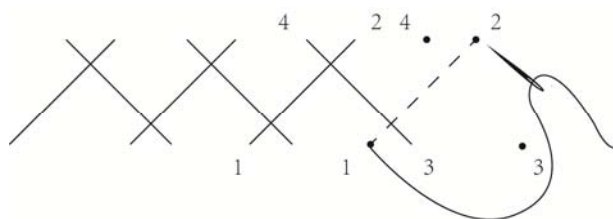

图16 编布绣

### 3.5.3 编织绣

又名织绣。编织绣是模仿织物编织的纹理，编出纵横交错的纹样。先在绣布上绣好一个方向的平行绣线，再将另一方向的平行绣线一根一根按一上一下的规律与第一个方向的绣线进行编织，边编边绣，两个方向的绣线一般互相垂直，或倾斜交叉，如图 17 所示。

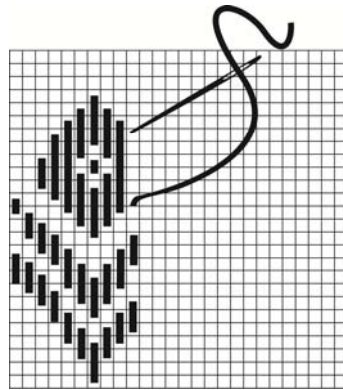

图17 编织绣

## 3.6 贴布类和裹布类

### 3.6.1 剪花贴布绣

又名剪花、补绣。分为剪花、贴布、缝缀三个步骤。将饰布剪成所需装饰的形状，贴于底布上，用锁针、齐针、回针、盘钉、纤针等针法将色布边缘与底布缝合固定，形成纹样。如图 18-1~图 18-6 所示。剪好的花样可卷边后缝缀也可直接呈毛边缝缀。



图18-1 剪花



图18-2 贴布

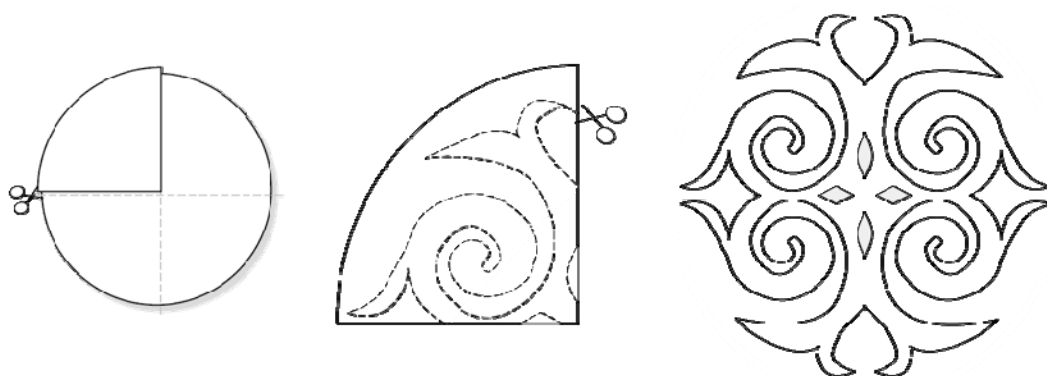

图 18-3 纤针缝缀

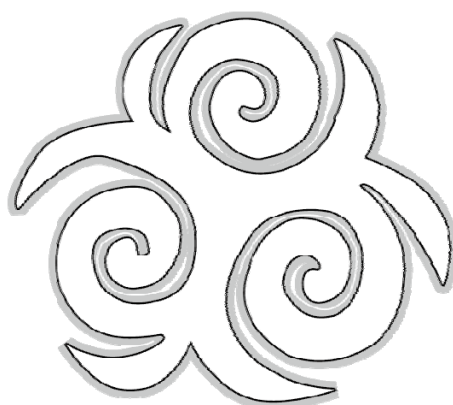

图 18-4 齐针缝缀

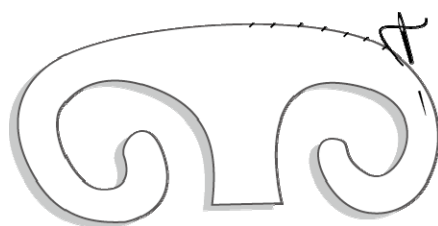

图 18-5 盘钉缝缀

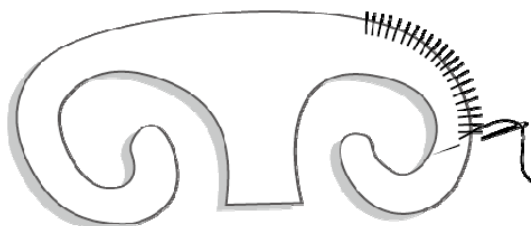

图 18-6 锁边缝缀

### 3.6.2 裹布绣

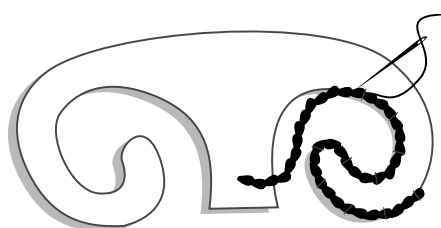
将饰布折叠后剪出花样，再对花样边缘进行裹卷处理，形成涡状细条或其他纹样，缝缀在底布上，分为折叠、剪花、裹边、缝缀四个基本步骤。如图 19-1—图 19-3 所示，折叠、剪花、裹边、缝缀。

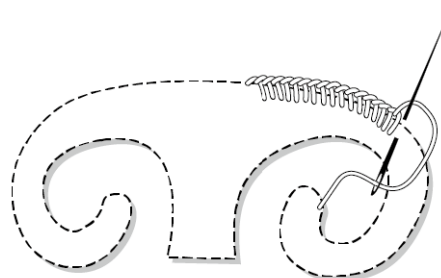

图 19-1 折叠

图 19-2 剪花

图 19-3 裹卷缝缀好的绣片

### 3.6.3 布条绣

将饰布裁成斜条，裹成极细的布条，再用这种布条作为盘线，盘出各种线条状花纹，以纤补的方法绣出纹样。

a) 选取一块有色饰布斜裁成细条，条宽根据花样确定，约(7~10)mm，如图 20-1 所示。



图20-1布条裁剪

b) 将布条卷边，将布的毛边裹入布条内，保证毛边不会露出来，用纤缝针法将布条折口的一边进行缝合，卷好的布条宽度仅(2~3)mm 如图 20-2 所示。

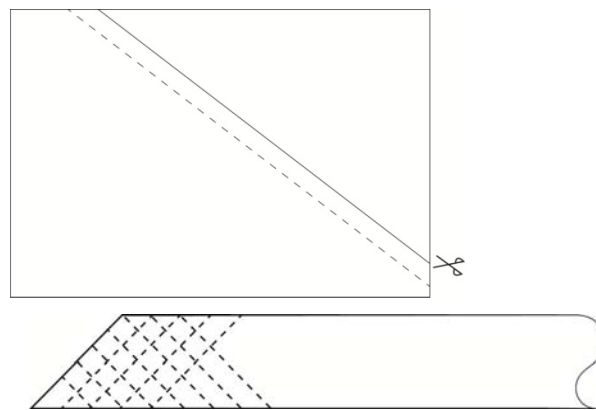

图20-2 布条卷边、缝合

c)再将缝合好的布条盘出纹样，用纤针钉到衣片底布上绣制出纹样。如图 20-3 所示.图中圆点为缝缀位置（圆点为纤针线迹）。

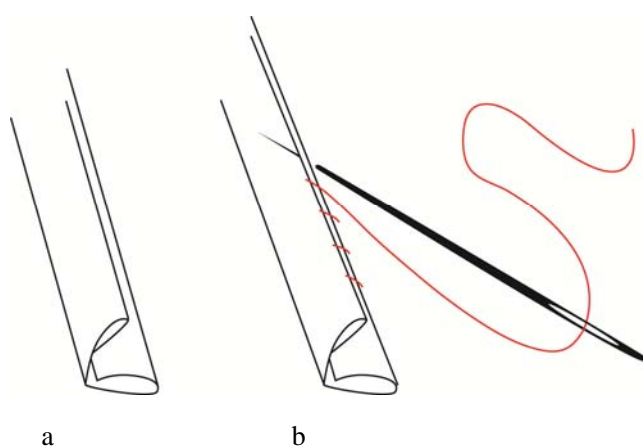

图20-3 布条绣盘钉示意图

### 3.6.4 嵌绣

用饰布叠出所需的形状，镶嵌在绣片上下底布中，再用扣针（回针）扣紧。分为折叠、镶嵌、扣缝三个基本步骤。

a) 折叠 以彝绣马牙为例，图中左边为大马牙的叠法，右边为细马牙的叠法，如图 21-1 所示。

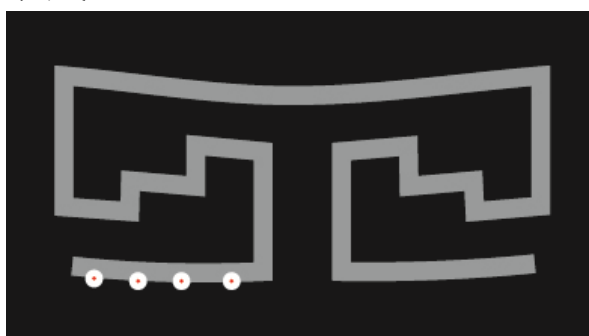

图21-1 叠马牙

b) 镶嵌 将叠好的饰布光边向外，毛边部分嵌入上下底布中，如图 21-2 将叠好的小正方形布块光边向外，有毛边的一半嵌入底布，露出一半形成三角形马牙图案。

注：图 21-2 中整齐排列的三角形即为马牙。

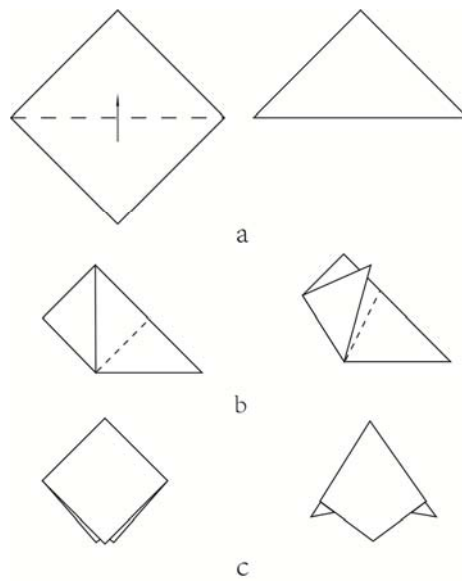

图21-2 嵌绣马牙示意

c) 扣缝 马牙镶嵌排列好后，压紧熨平，用扣针（回针）在布面将上下底布和嵌入的马牙一起扣紧。

### 3.7 缠绕类

#### 3.7.1 打籽针

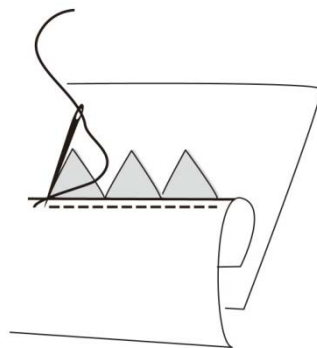
又名打子针、打籽绣、打子绣。根据纹样确定出针位置，从 1 处出针，将线在针上绕几圈（绕线的圈数视籽外观的需要而定，通常为 2~5 圈）。再紧挨着出针点（图 22 中 1 处）入针，形成图中 2 所示的入针点，入针时拉紧绣线使打籽紧实，然后再将针抽出。



图 22 打籽针







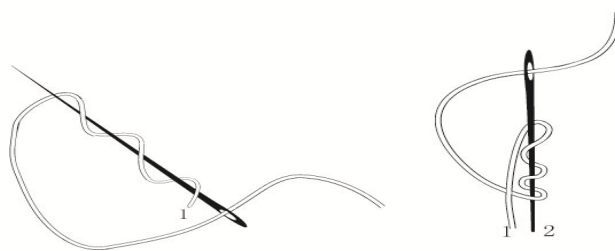